



MAINERO



CABEZAL MAINERO



www.mainero.com

Cantidad de surcos:	525 mm				13	14	16	19	21
	700 mm	7	8	9	10		12	14	16
Bandejas recolectoras:									
Cantidad:	2 por surco								
Luz entre bandejas:	Registrable								
Para 525 mm:	Longitud:	1.850 mm							
	Ancho:	Fija: 220 mm Regulable: Mínimo: 220 mm - Máximo: 260 mm							
Para 700 mm:	Longitud:	1.850 mm							
	Ancho:	Fija: 300 mm Regulable: Mínimo: 300 mm - Máximo: 370 mm							
Puntales:	Registrables								
Barra de corte:	Tipo:	Modular - en tramos.							
Accionamiento:	Caja de movimientos alternativos accionada por correa en "V" Tipo "C".								
Cantidad de secciones de corte:	3 secciones por línea de entrada de planta								
Puntones:	Dobles. Con tratamiento térmico.								
Régimen:	380 ciclos por minuto.								
Molinete:	Tipo:	Tubular							
Púas:	3 por línea de corte. Postizas - registrables.								
Regulación avance y altura:	Simultáneas. Accionamiento mecánico o hidráulico, comandado desde cosechadora.								
Accionamiento giro:	meccanico:	Accionamiento por cadena a rodillos. Régimen de giro fijo.							
	hidraulico:	Accionado por motor hidráulico. Régimen de giro variable.							
Escudo:	Tipo:	Envolvente. Solidario al molinete.							
	Regulación:	Simultánea con el molinete.							
Destroncador:	Tipo:	Modular, en tramos. Con 4 aletas dentadas.							
Montaje:	Sobre rodamientos.								
Ubicación:	Entre barra de corte y puntales de bandejas.								
Sinfín:	Tipo:	Con hélices hasta el centro y paletas de caucho.							
Montaje:	Eje hexagonal sobre rodamientos esféricos. Registrables. En tramos para 12 o mas surcos.								
Sistema de protección:	Limitador de torque a discos de fricción. Regulable:								
Accionamiento:	Barra cardánica con 60° de rotación libre. Cadenas a rodillos ASA 60.								
Trailer:	Hasta 12/16 surcos:	Un solo eje de ruedas con rodado dual. Total 4 neumáticos 6.00 x 16 - 6 telas Regulación de inclinación del cabezal mecánica.							
	Desde 14/19 surcos:	Dos ejes de ruedas: Delantero con aro de giro a bolillas (360°) Trasero en balancín. Total 6 neumáticos 6.00 x 16 - 6 telas. Regulación de inclinación del cabezal mecánica o hidráulica con equipo propio.							
Dimensiones generales:	Ancho en transporte (A)	-	-	-	-	-	2.430 mm	-	-
	Altura en transporte (B)	-	-	-	-	-	3.000 mm	-	-
	Altura (C)	-	-	-	-	-	1.200 mm	-	-
	Longitud (D)	-	-	-	-	-	3.250 mm	-	-
	Ancho de trabajo (E)	5.400 mm	6.100 mm	6.800 mm	7.500 mm	8.025 mm	8.900 mm	10.300 mm	11.700 mm
	Peso (completo, sin carro)	1.520 kg	1.680 kg	1.840 kg	2.000 kg	2.115 kg	2.320 kg	2.735 kg	3020 kg

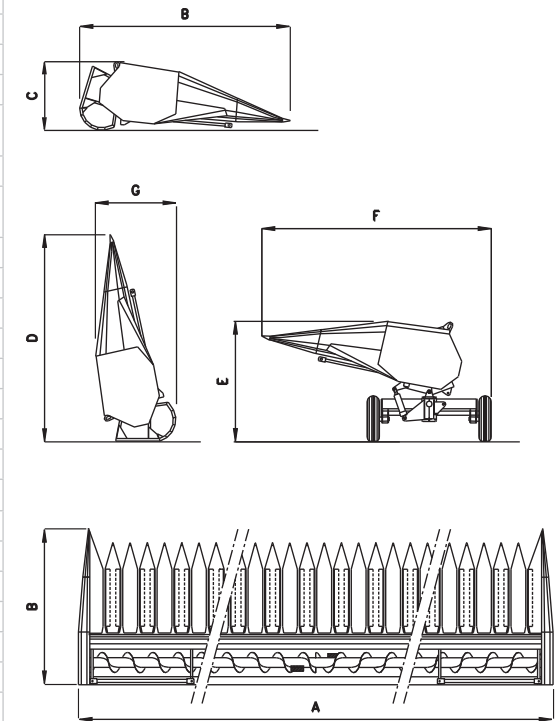

La empresa se reserva el derecho de efectuar modificaciones en sus productos sin previo aviso.